

Voor meer informatie bij het demonteren/monteren van de hor kunt u de handleiding van het product raadplegen. Alle handleidingen van de horren zijn te vinden op www.bruynzeelhorren.nl.
Zie het rijgschema in stap 8 voor een overzicht van de verschillende koorden. Het kan zijn dat u niet alle koorden hoeft te vervangen.

BENODIGDE GEREEDSCHAPPEN

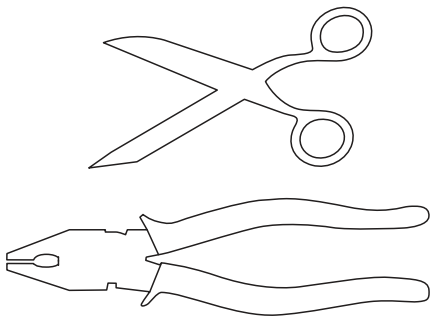

Ph 2

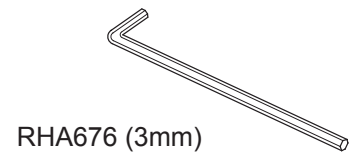

RHA676 (3mm)

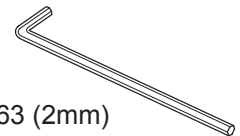

SOL663 (2mm)

1

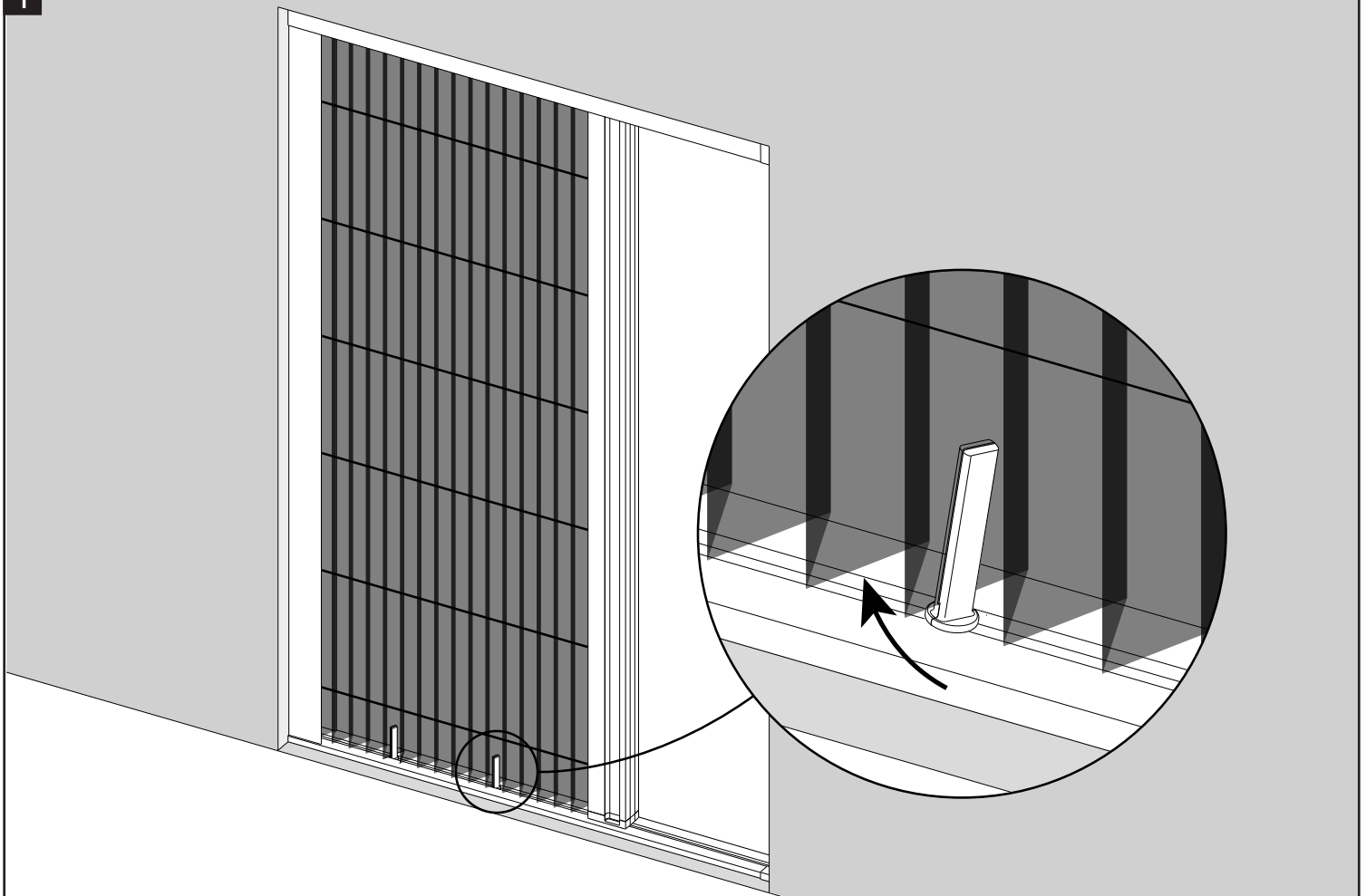

Klik de gaasgeleiders uit de onderprofiel.

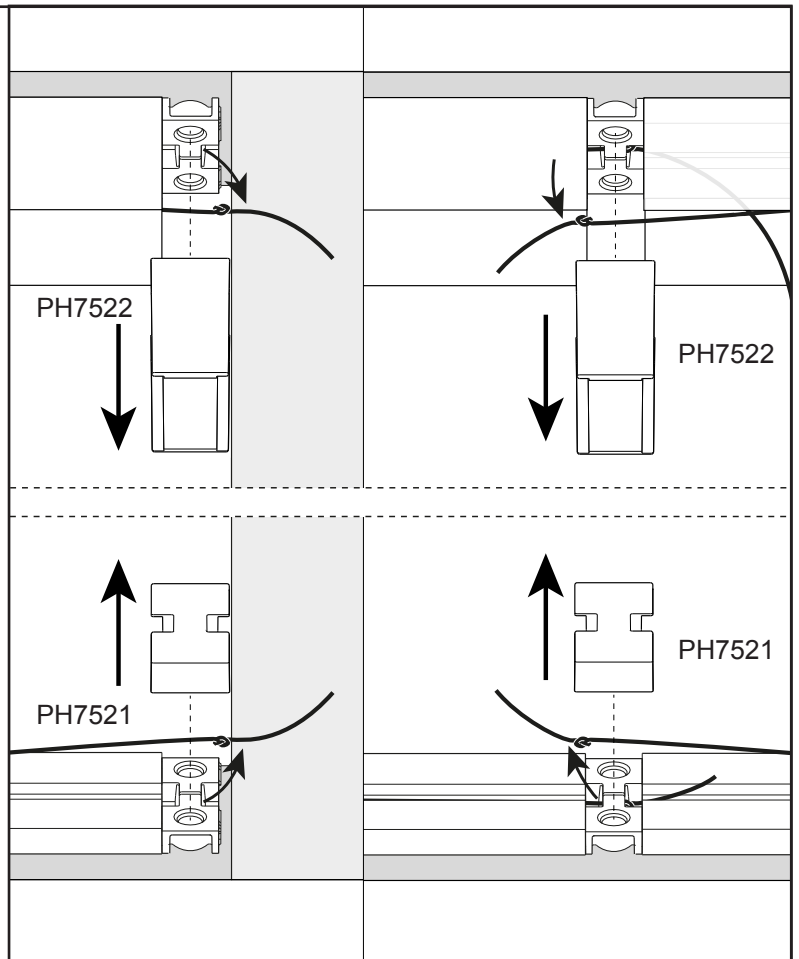
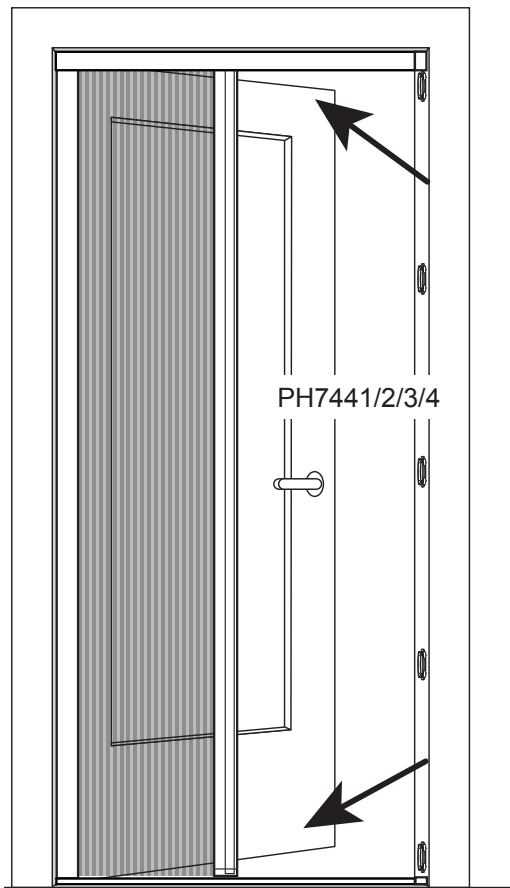
2

Haal de magneetstrip van het kozijn d.m.v. een platte schroevendraaier.
 Haal de eindkappen boven en onder los. Haal vervolgens de koorden boven en onder los.

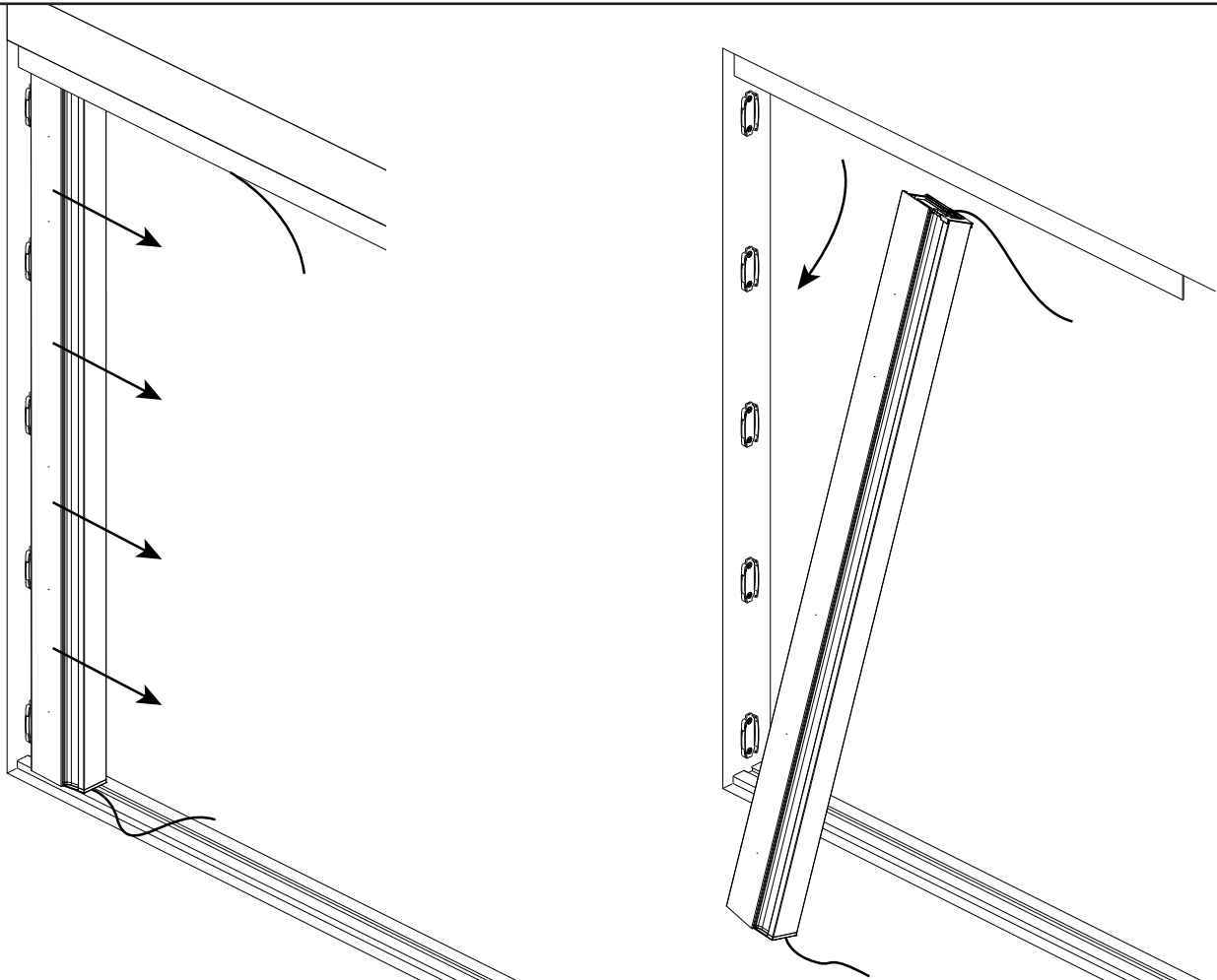
3

Haal de cassette van het kozijn.

4

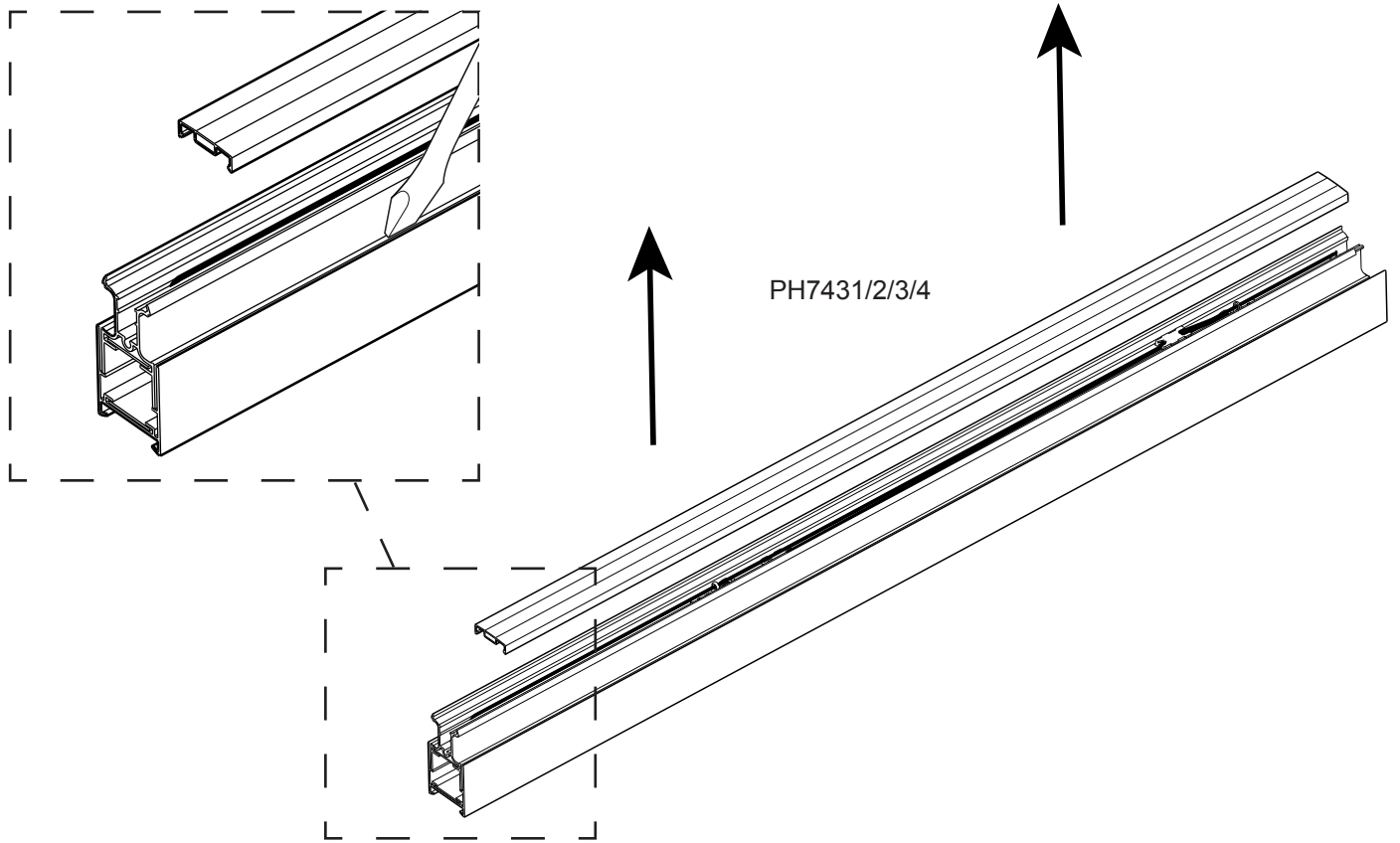

Plaats de cassette op een horizontaal oppervlak om het uit elkaar halen te vergemakkelijken. Klik het afdekprofiel met magneet los van de greeplijst m.b.v. een platte schroevendraaier.

5

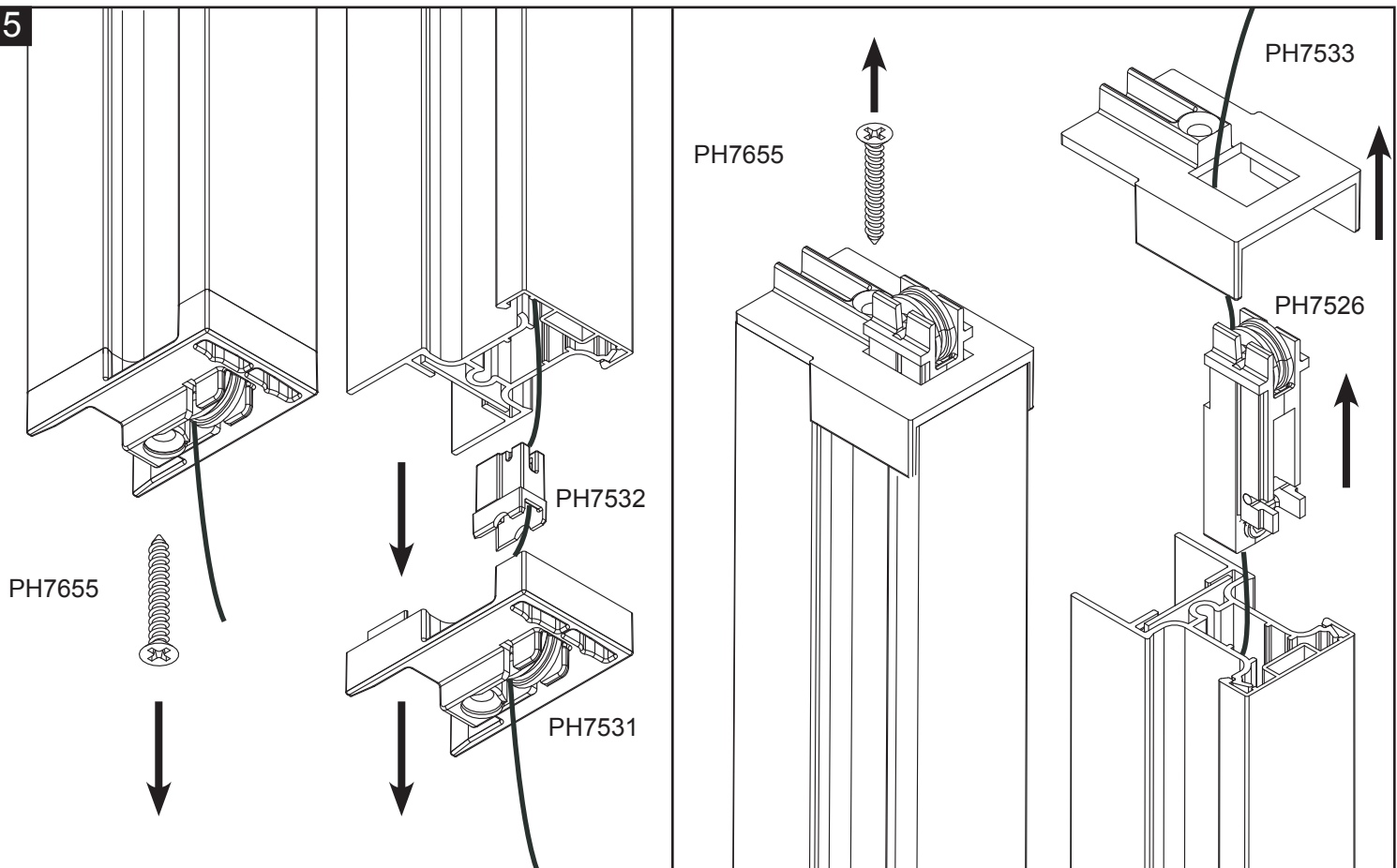

Haal het glijblok (PH7531) en vulblok (PH7532) onder uit de greep.

Haal het glijblok (PH7533) en rolhuis (PH7526) (draai de stelschroef los met inbusleutel 3mm) uit de bovenzijde van de greepstijl.

6

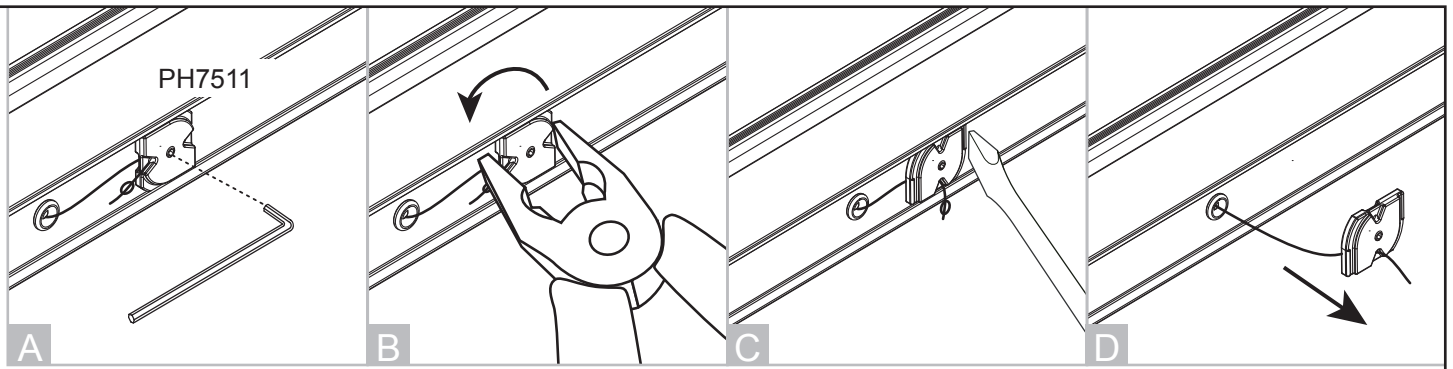

LET OP! Zie het rijgschema in stap 8 voor een overzicht van de verschillende koorden. Het kan zijn dat u niet alle koorden hoeft te vervangen.

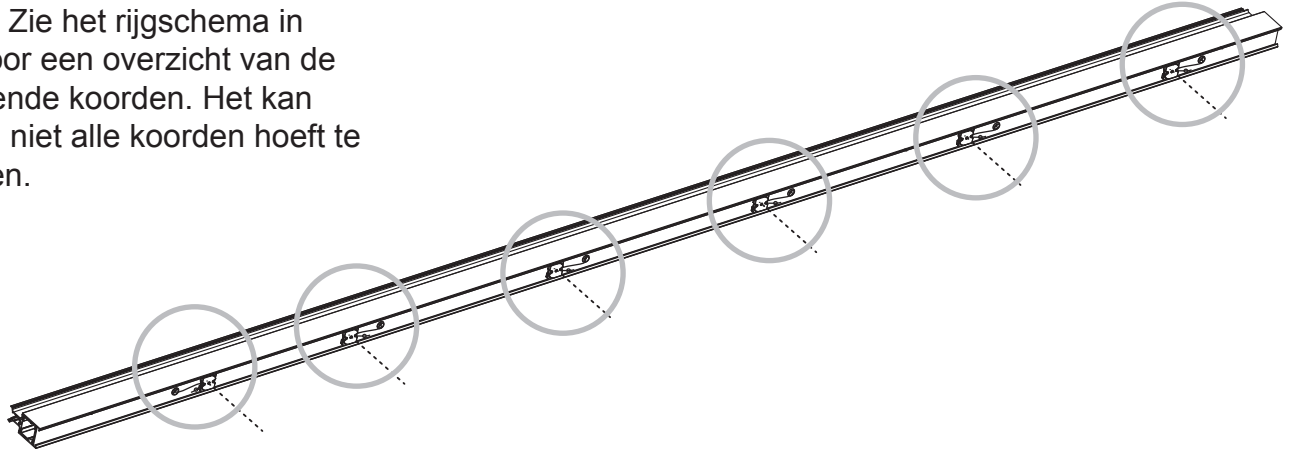

Draai de stelschroef in de koordspanners los met een inbussleutel 2mm (A).

Gebruik eerst een tang om de koordspanner 90 graden te draaien (B) en daarna een platte schroevendraaier om de spanner helemaal los te krijgen (C). Haal de knoopverbindingen bij de koordspanners in de cassette (D) los.

7

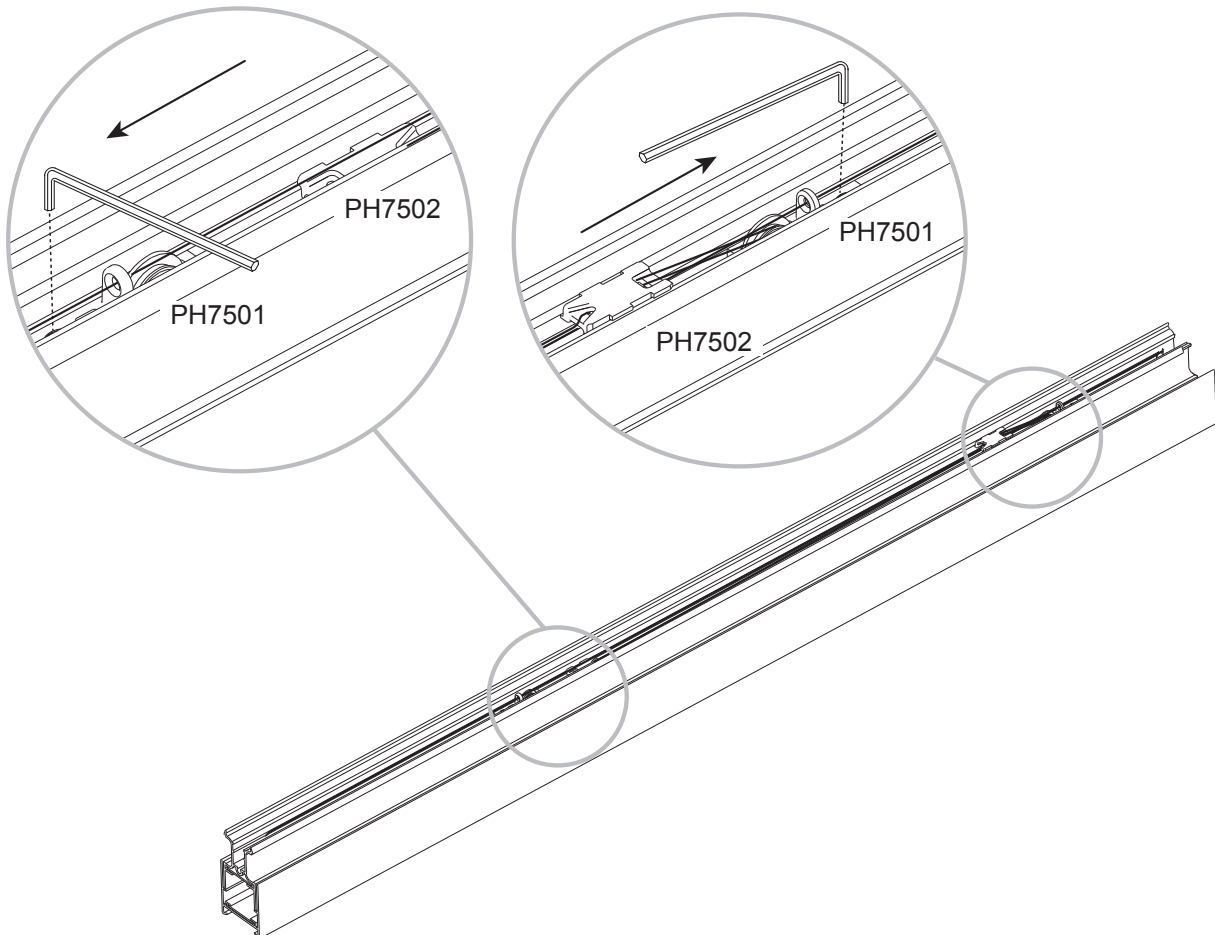

Draai de koordspanners (PH7501) in de greepstijl los met een inbussleutel 3mm en schuif ze uit het greeprofiel. Schuif de twee koordkoppelblokken (PH7501) uit het greeprofiel.

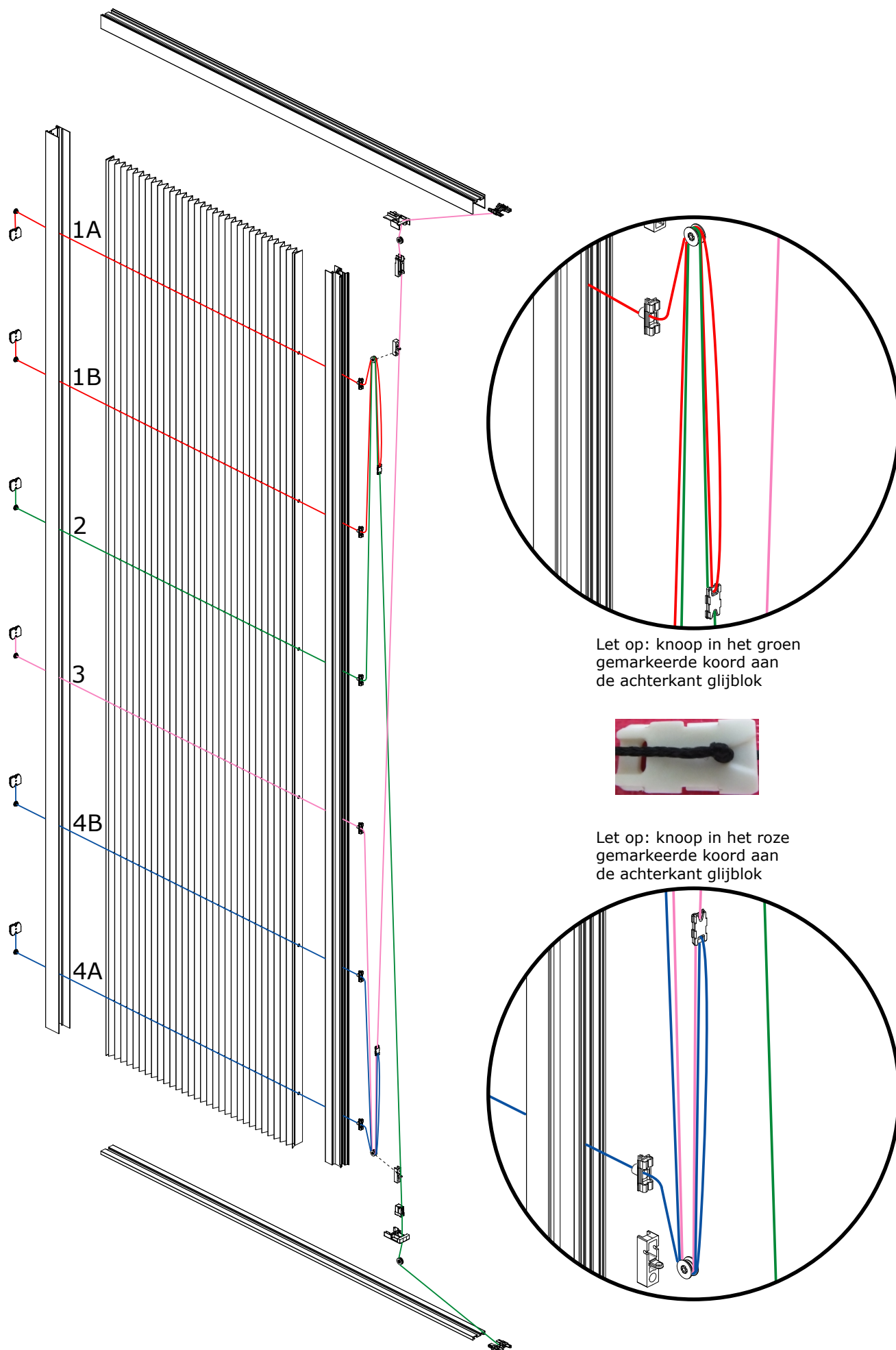

Haal het koord dat vervangen moet worden uit de hor. Zie het rijgschema hierboven. **Let op: zorg dat de lengte van het nieuwe koord iets groter is dan het oude koord om later makkelijk de knoop te leggen.**

Rijg het nieuwe koord door de hor en de onderdelen zoals aangegeven in het rijgschema.

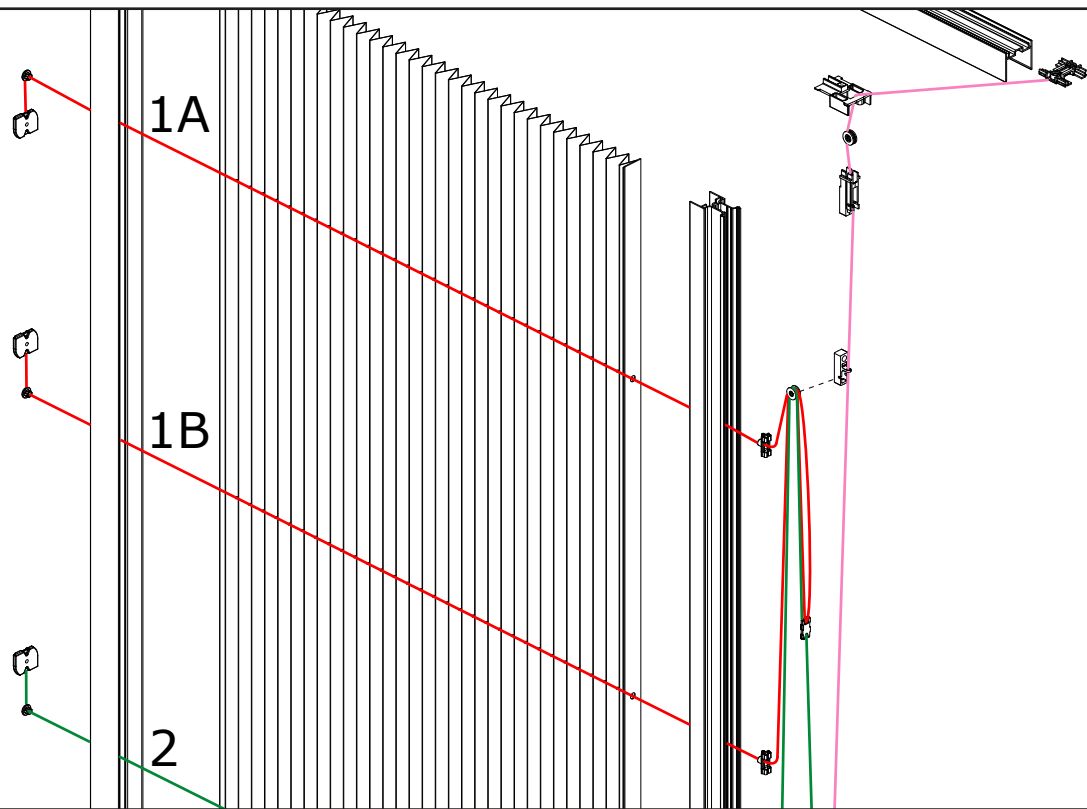
8A

Koord 1 (rood) loopt vanaf positie "1A":

- door het 1e gat van boven in het cassetteprofiel, gaas en greepprofiel
- over het wielkje van de bovenste koordspanner
- door de grootste opening van het koordkoppelblok
- terug over het wielkje van de koordspanner
- door het 2e gat van boven in het greepprofiel, gaas en cassetteprofiel naar positie "1B"

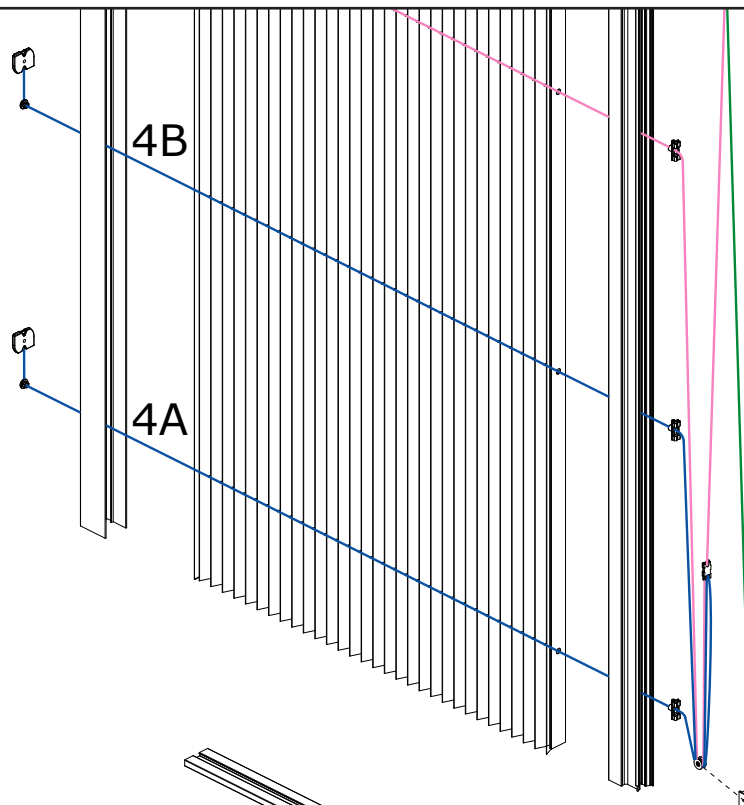
8B

Koord 4 (blauw) loopt vanaf positie "4A":

- door het 1e gat van onder in het cassetteprofiel, gaas en greepprofiel
- over het wielkje van de onderste koordspanner
- door de grootste opening van het koordkoppelblok
- terug over het wielkje van de koordspanner
- door het 2e gat van onder in het greepprofiel, gaas en cassetteprofiel naar positie "4B"

8C

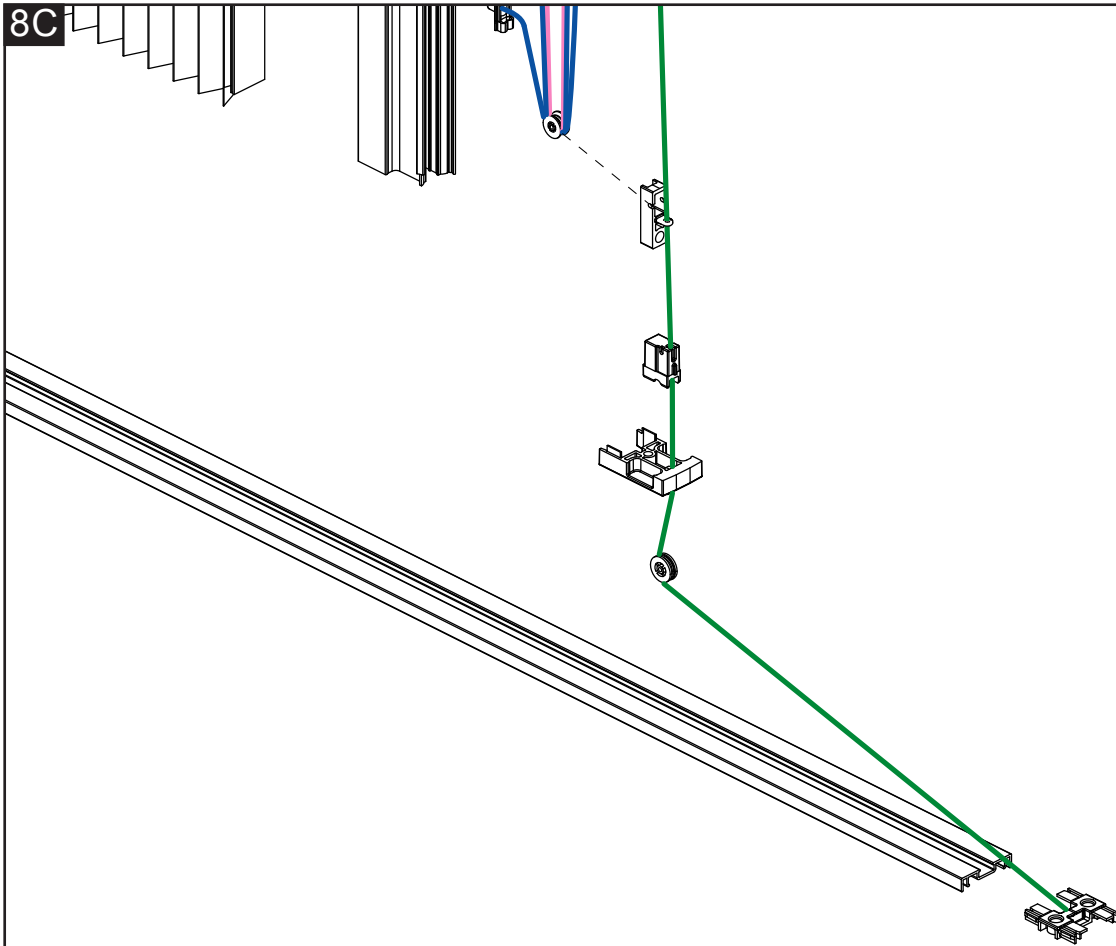

Koord 2 (groen) loopt eerst door het glijblok onder, over het koordwiel in het vulblok onder en het door het oog van het de onderste koordspanner.

8D

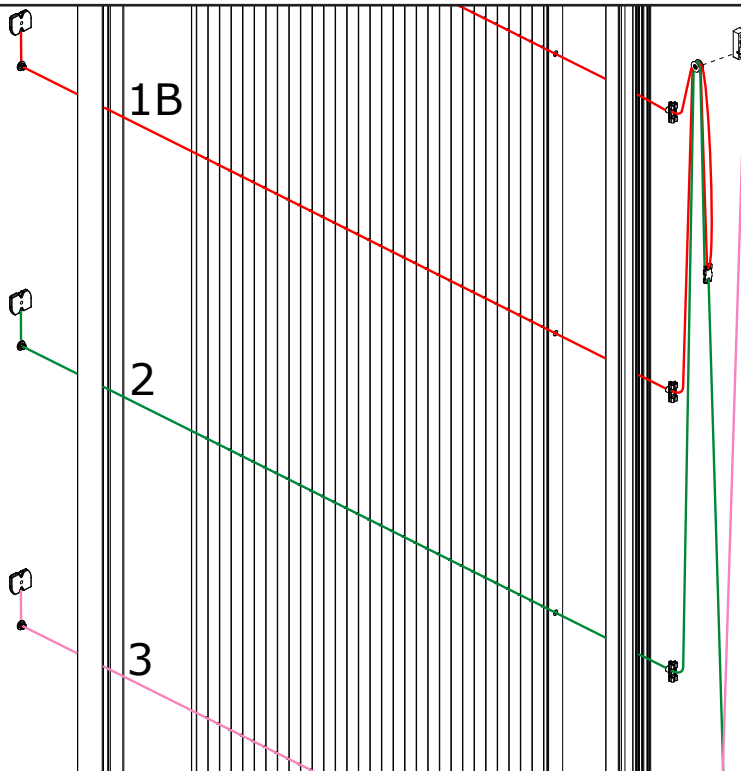

Koord 2 loopt vanaf daar naar het koordkoppelblok waar koord 1 door is gelust.

Haal het koord door de kleine opening van het koordkoppelblok. Leg aan de achterkant van het koordkoppelblok een knoop op dezelfde afstand als bij het oude koord.

Vervolgens loopt koord 2:

- over het wielje in de bovenste koordspanner
- door het derde gat van boven in het greepprofiel, gaas en cassetteprofiel naar positie "2".

8E

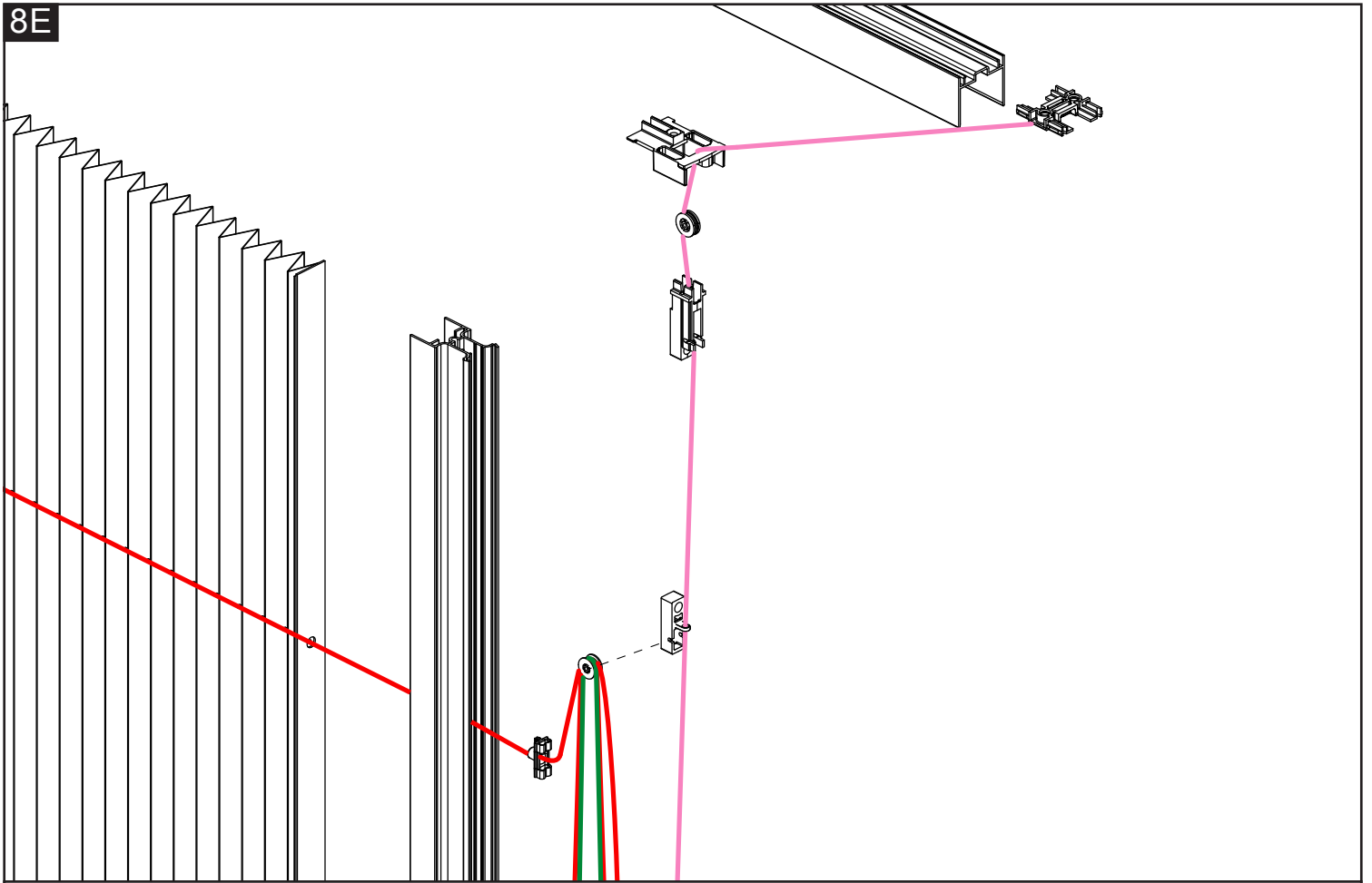

Koord 3 (roze) loopt eerst door het glijblok boven, over het koordwiel in het rolhuis en door het oog van het de bovenste koordspanner.

8F

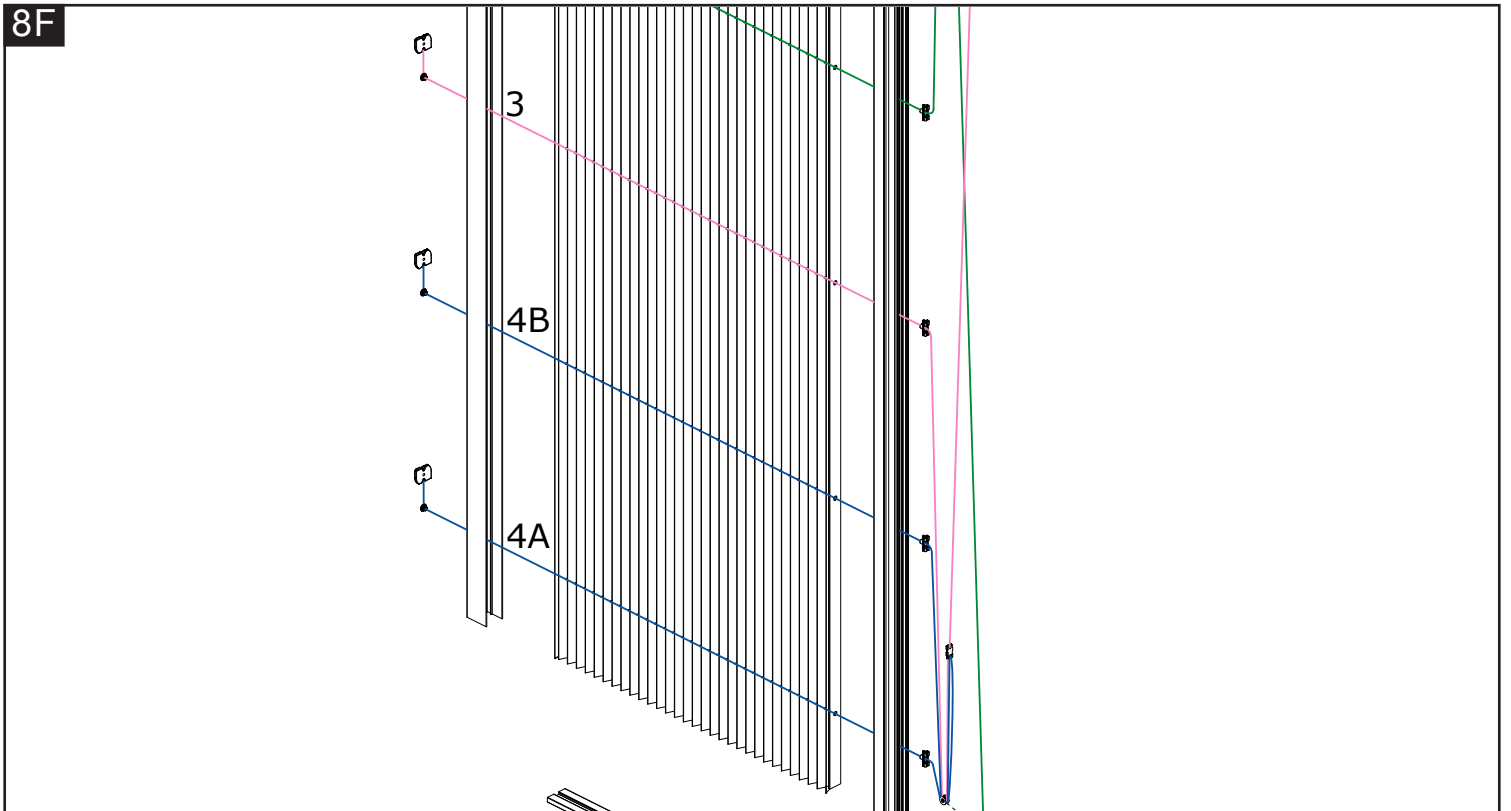

Koord 3 loopt vanaf daar naar het koordkoppelblok waar koord 4 door is gelust.

Haal het koord door de kleine opening van het koordkoppelblok. Leg aan de achterkant van het koordkoppelblok een knoop op dezelfde afstand als bij het oude koord.

Vervolgens loopt koord 3:

- over het wielje in de onderste koordspanner
- door het derde gat van onder in het greepprofiel, gaas en cassetteprofiel naar positie "3".

9

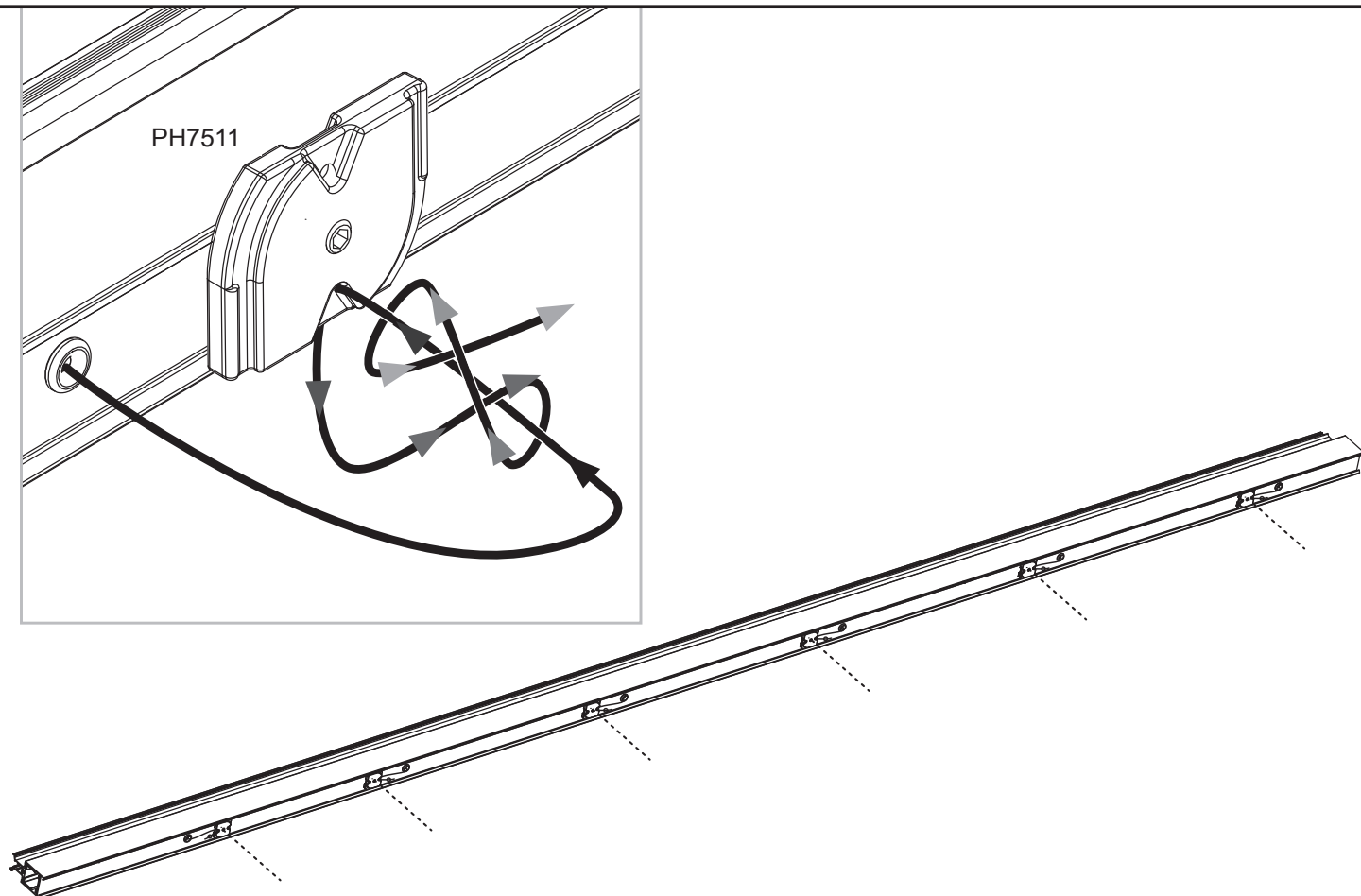

Knoop de koorden vast aan de koordspanners van de cassette met een zogenaamde "Buntline hitch" knoop. Zet de koordspanners nog **niet** vast.

10

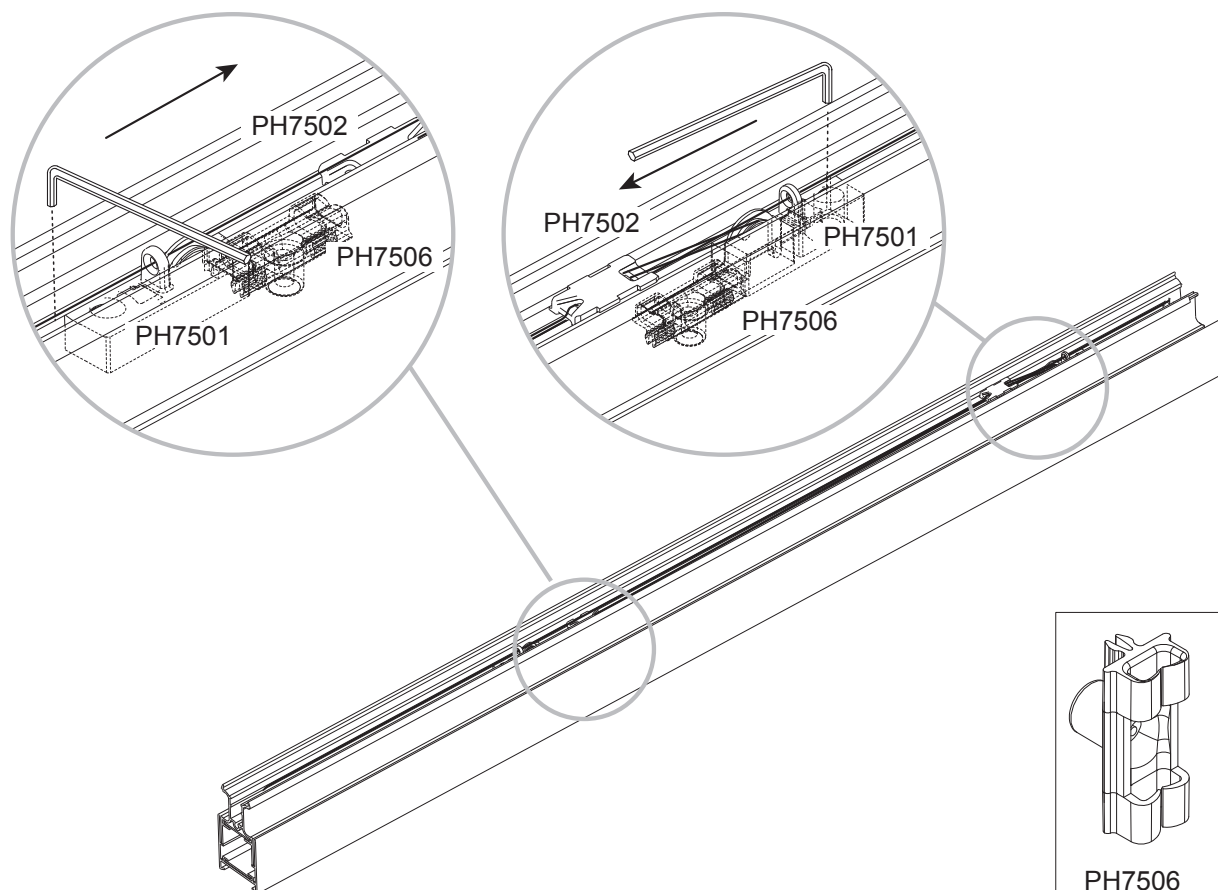

Schuif de koordkoppelblokken (PH7502) terug in de greep, beide in een andere rails.

Plaats de koordspanners (PH7501) onder en boven terug in het greeprofiel en schuif deze helemaal door tot aan de koordgeleider (PH7506). Draai ze dan vast.

11

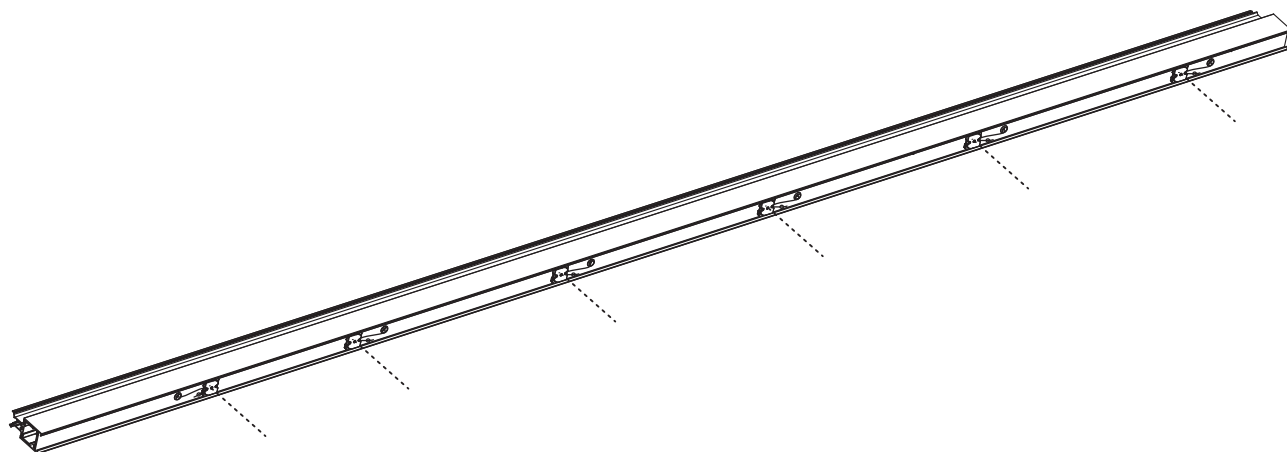
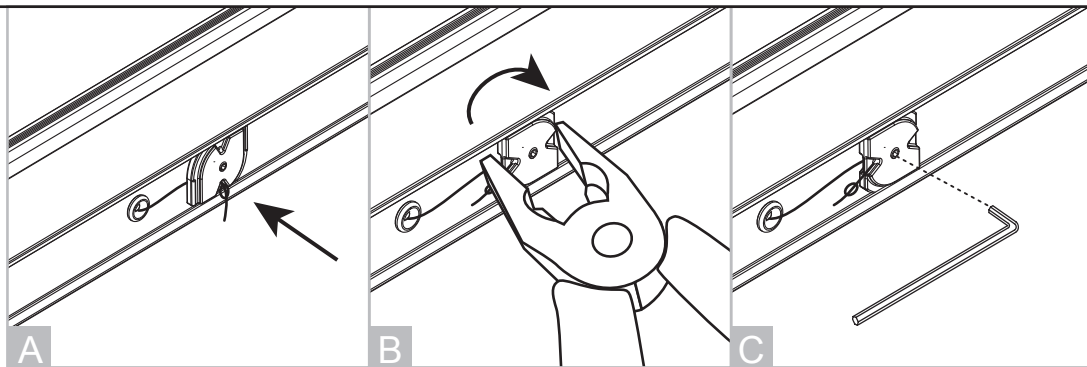

Plaats de koordspanners terug in het cassetteprofiel (A en B) maar zet ze nog niet vast.

Zorg ervoor dat de twee koorden uit het einde van de greepstijl tegen worden gehouden. Schuif vervolgens de koordspanners één voor één op totdat de spanning op elk van de 6 koorden ongeveer hetzelfde is. Borg de koorspanners door de stelschroef aan te draaien met inbusleutel 2 mm (C).

12

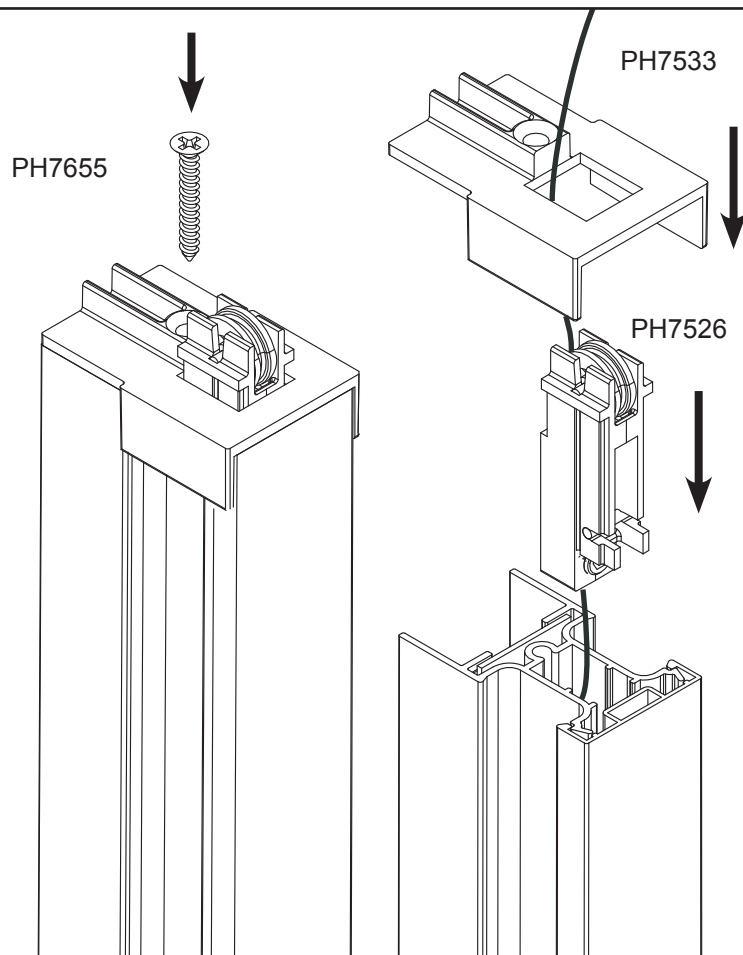
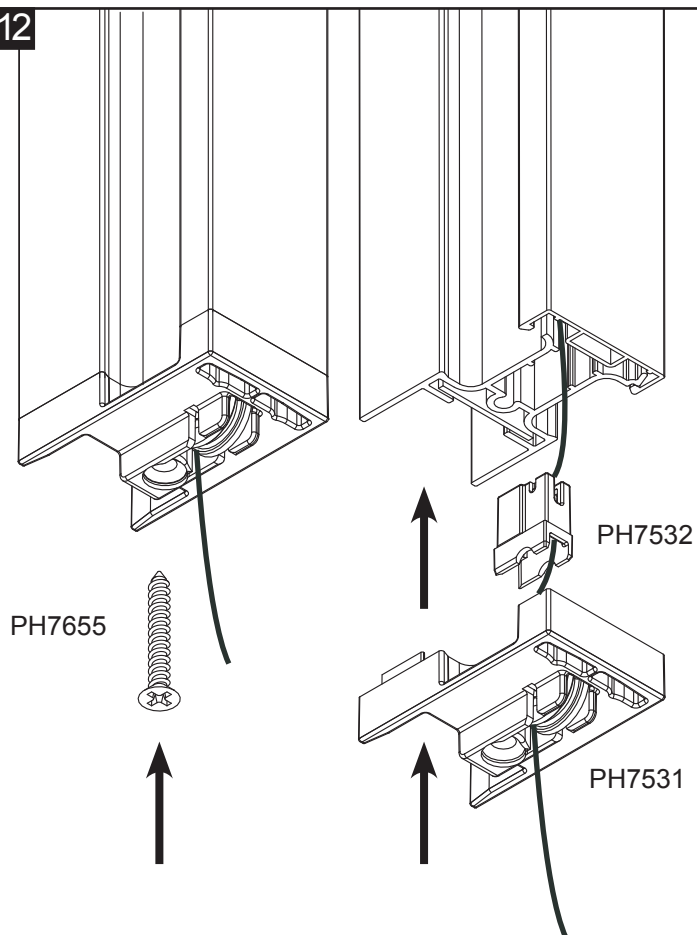

Monteer het rolhuis en het glijblok boven terug in de greepstijl met behulp van de schroef.
Monteer het vulblok en het glijblok onder terug in de greepstijl met behulp van de schroef.

13

Monteer in deze volgorde de onderdelen terug, stap 3 tot 1 (zie product handleiding voor uitgebreider omschrijving):

- cassette op de montageclips
- koorden in de montageblokken aan het eind van de geleiders
- eindkappen op de montageblokken
- sluitprofiel met magneet op de kozijnstijl.
- gaasgeleiders in het onderprofiel

Let erop dat de koorden netjes over de wieltjes geleid worden.

Stel indien nodig de koordspanning opnieuw af.

14

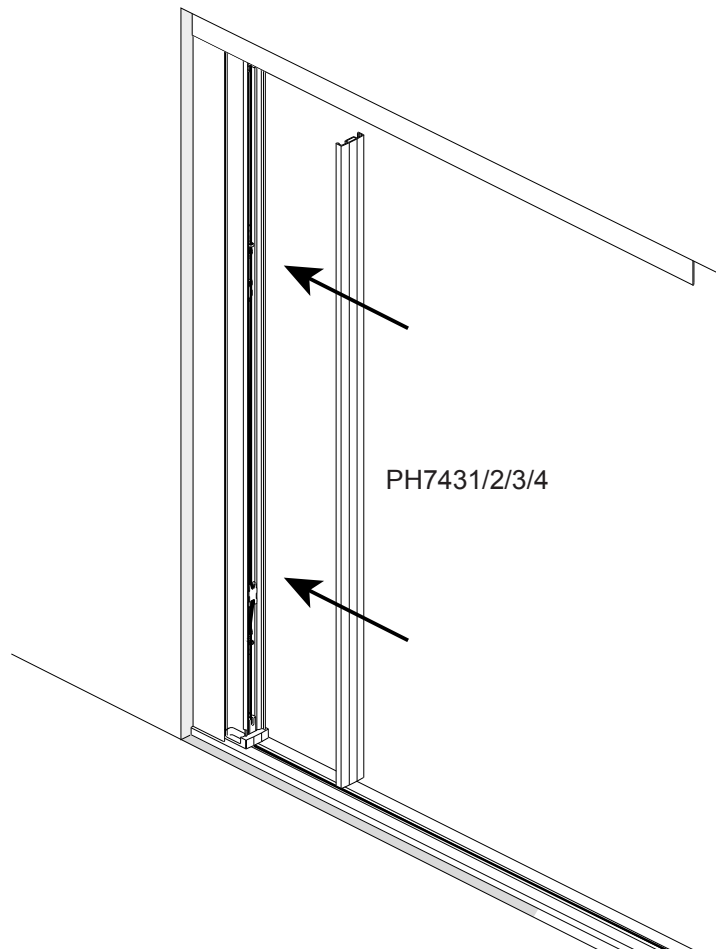

Klik de magneetstrip op de greep.

www.bruynzeelhorren.nl

info@bruynzeelhomeproducts.nl